



Ministerstvo dopravy České republiky
Ministry of Transport of the Czech Republic
Nábřeží L. Svobody 12, CZ-110 15 Praha 1



OSVĚDČENÍ o: "

COMMUNICATION concerning: "



UDĚLENÍ HOMOLOGACE
ROZŠÍŘENÍ HOMOLOGACE
ODEJMUTÍ HOMOLOGACE
UKONČENÍ VÝROBY

APPROVAL GRANTED
APPROVAL EXTENDED
APPROVAL WITHDRAWN
PRODUCTION DEFINITELY DISCONTINUED

typu zvláštní výstražné svítilny motorových vozidel podle Předpisu č. 65,
doplněk 1; 2; 3; 4; 5; 6; 7; 8; 9
of a type of special warning lamp for motor vehicles, pursuant to Regulation
No. 65, Supplement 1; 2; 3; 4; 5; 6; 7; 8; 9

Homologace č.:
Approval No.: **00 1705**

Rozšíření č.:
Extension No.: **-**
N/A

1. Zvláštní výstražná svítilna / rotující / staticky blikající svítilna / směrově blikající svítilna /
úplný sloupec / poloviční sloupec / modrá / oranžová / červená¹⁾
Special warning lamp / rotating / stationary flashing lamp / directional flashing lamp /
complete bar / half-bar / blue / amber / red¹⁾

2. Zvláštní výstražná svítilna má jednu / dvě úrovně svítivosti¹⁾
Special warning lamp has one / two levels of intensity¹⁾

Zvláštní výstražná svítilna sestávající s 1 samostatného celku
Special warning lamp consists of 1 separate unit

3. U zvláštních výstražných svítilen se dvěma úrovněmi uveďte systém, kterého se užívá
ke zvýšení intenzity osvětlení za dne:
For special warning lamps having two levels of intensity, indicate the system used
to obtain increased intensity at daytime:
manuální přepínač
manual switch

4. Užitý světelný zdroj,
Used light source,

- kategorie žárovky:
- category of filament lamp:
- výbojkový světelný zdroj:
- gas discharge light source:
- LED:
- Modul zdroje světla:
- Light source module:

ano / ne¹⁾ nebo;
yes / no¹⁾ or;
ano / ne¹⁾ nebo;
yes / no¹⁾ or;
Cree XPE2:L135-B475003500000
ano / ne¹⁾ nebo;
yes / no¹⁾ or;

Specifický identifikační kód modulu zdroje světla: -
Light source module specific identification code: -

5. Jmenovité napětí výstražného světla:
Rated voltage of special warning lamp:

12V, 24V

XB2 E8 1705



6. Obchodní název: | Značka zařízení: | Varovná světla
Business name: | Trade mark of the device: | Special Warning Lamp
- Název výrobce typu zařízení: | EMP(x)2STE3B; EMP(x)2QME3B;
Manufacturer's name for the type of device: | EMP(x)2SME3B
- Note: (x) = S is a Standard Part Number
(x) = C is a Configured Part Number
7. Název a adresa výrobce: | Soundoff Signal
Manufacturer's name and address: | 3900 Central Parkway
Hudsonville, MI USA 49426
8. Název a adresa případného zástupce výrobce: | N/A
If applicable, name and address of
manufacturer's representative:
9. K homologaci dodáno dne: | 09.10.2017
Submitted for approval on:
10. Technická organizace pro homologační zkoušky: | Elektrotechnický zkušební ústav, s.p.
Technical service responsible for approval tests:
11. Datum zprávy vydané touto organizací: | 07.11.2017
Date of report issued by that service:
12. Číslo zprávy, vydané touto organizací: | 701258-01/01
Number of report issued by that service:
13. **HOMOLOGACE UDĚLENA/ODMÍTNUTA/ROZŠÍŘENA/ODEJMUTA** ^{1/}
APPROVAL GRANTED/REFUSED/EXTENDED/WITHDRAWN ^{1/}
14. Důvod(-y) rozšíření (je-li vhodné):
Reason(s) of extension (if applicable): -
15. Místo: | Praha
Place:
16. Datum: | 09.11.2017
Date:
17. Podpis: | 
Signature: | Dalibor Tatýrek
18. K tomuto osvědčení je přiložen soupis dokumentů, uložených u orgánu státní správy, který udělil homologaci a které jsou dostupné na vyžádání.
The list of documents filed with the Administration Service which has granted approval and available on request is annexed to this communication.

^{1/} Nehodící se škrtněte
Strike out what does not apply

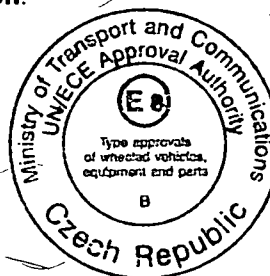

Výkresy č.: 01
 Drawings No.: 01

Optical Axis Drawing
 Location and Direction of Optical Axis



PO Box 206
 3900 Central Parkway
 Hudsonville, MI 49426
 toll free 800.338.7337
 office 616.896.7100
 office fax 616.896.1226
 order fax 616.896.1286

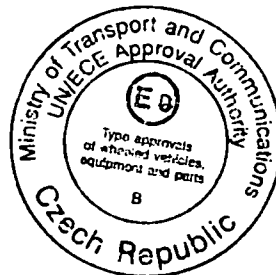
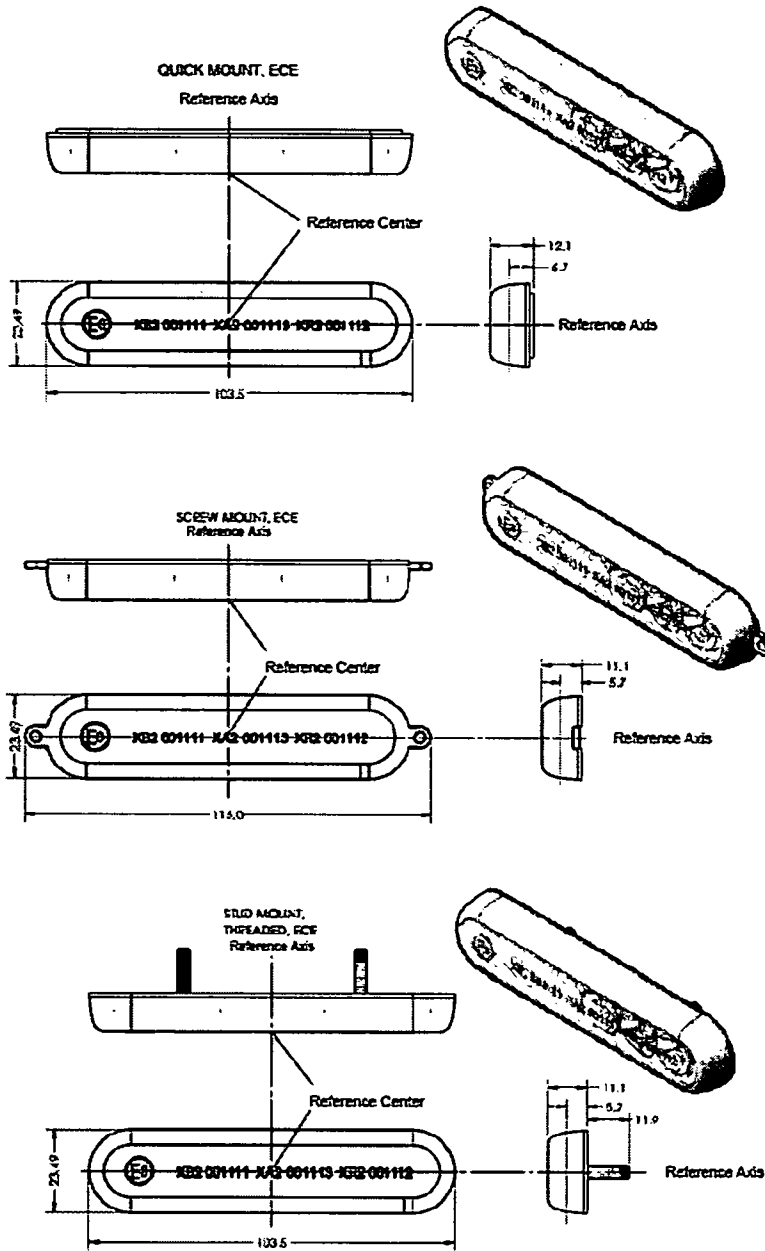

SAMPLE OF HOMOLOGATION MARK

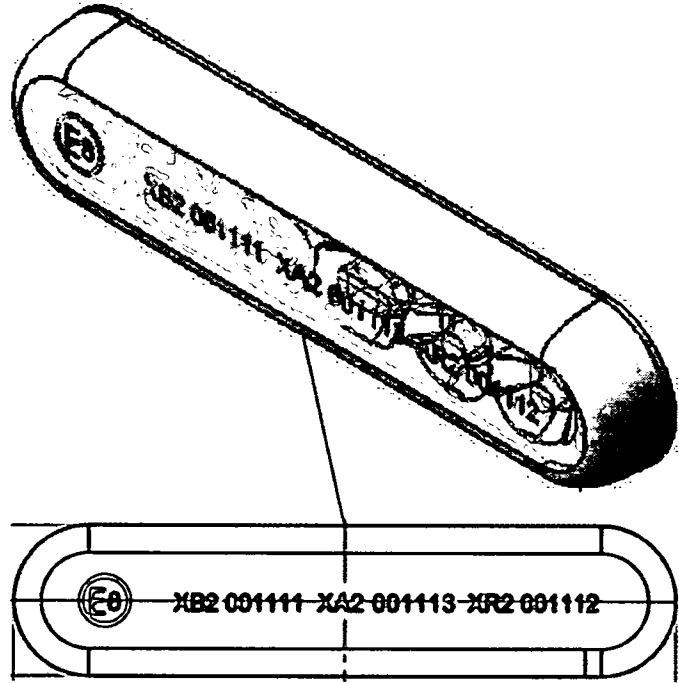

PO Box 206
3900 Central Parkway
Hudsonville, MI 49426
toll free 800.338.7337
office 616.896.7100
office fax 616.896.1226
order fax 616.896.1286

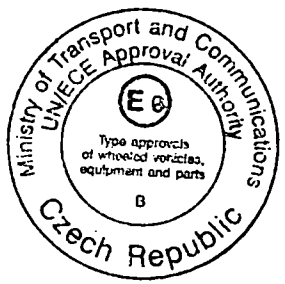
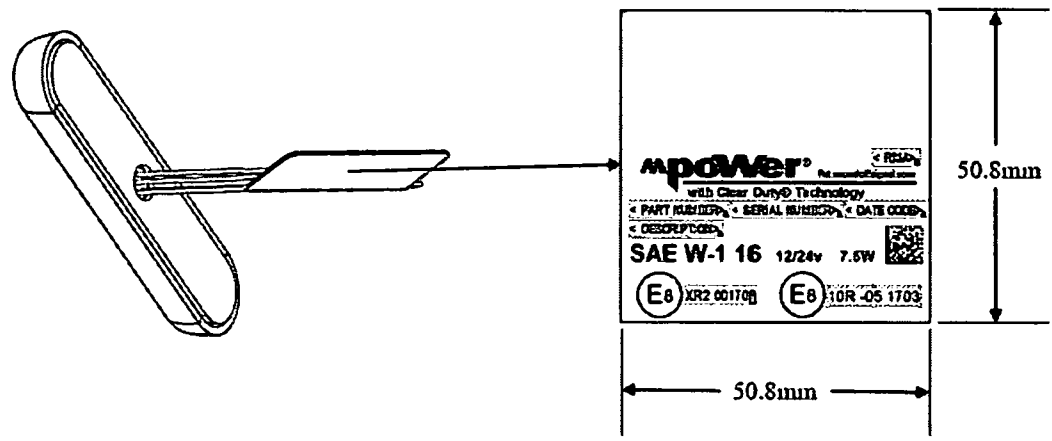

This is a graphical representation showing a label wrapped around the wire leads of each unit.

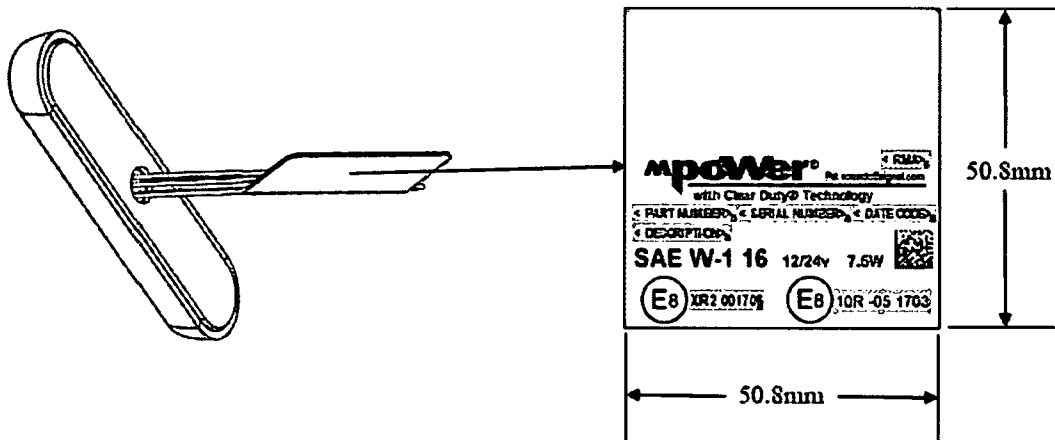

Samples of Labels
Approval mark labels:

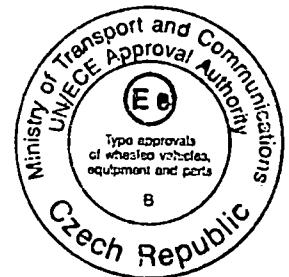
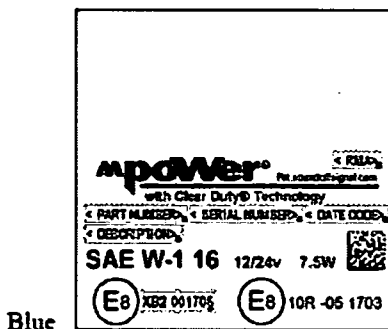
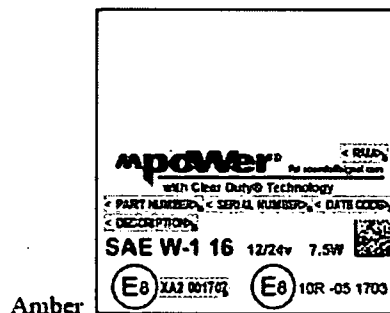
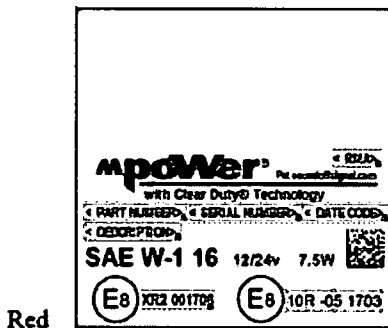

PROPOSAL OF APPROVAL MARKs

E8 XB2 00 0000

Base dimension (a = 8 mm) and its ratio with other dimensions is in accordance with Directive ECE Regulation No. 65.